

Ensacheuse à pesée brute "JANOMATIC B2" **Pour "ENSACHAGE" à petite et moyenne cadence**

Les doseuses pondérales à pesées brutes "JANOMATIC B2" sont simples, précises, et fiables. Elles sont destinées à l'ensachage de produits secs en sacs à "gueule ouverte", à petite et moyenne cadence.

Précision, polyvalence et simplicité :

- Indicateur de pesage avec écran graphique.
- 98 formules de dosage pour faciliter les changements de production.
- La cadence d'ensachage est de **120 à 450 sacs/heure** selon le dispositif d'alimentation, le produit à doser et la valeur des doses.
- Calculs statistiques : moyennes et écarts types.
- DSD : mémorisation des 50 000 derniers cycles de réglages pour traçabilité de la production.
- Le logiciel effectue automatiquement et périodiquement la mise à zéro, le centrage de la valeur moyenne des doses et l'optimisation systématique du point de coupe du gros débit. Cette **correction automatique en poids et cadence** permet en particulier de s'affranchir des dérives dues aux évolutions physiques des produits à doser.
- **4 dispositifs d'alimentation sont proposés** : gravitaire, goulotte vibrante gravitaire, vis d'Archimède ou couloir vibrant. Le dispositif d'alimentation est choisi en fonction des produits à doser.
- **2 bouches d'ensachages sont disponibles** : bouches étanches Ø260 ou Ø180 mm.
- Les doseuses "JANOMATIC B2" sont approuvées pour transactions commerciales : **Certificat d'examen de type N° F-06-B-0336 du 03/04/2006** et **Certificat d'examen CE N° LNE - 16278 du 19/10/2009**.
- L'installation de la "JANOMATIC B2" est facile : elle est livrée montée sur son bâti potence, paramétrée et étalonnée (voir dessin au verso).

Fiabilité :

- Système de pesage statique.
- Utilisation de composants de première qualité.
- Construction robuste et soignée.

Expérience :

- Plus de 800 doseuses pondérales électroniques JANODET en service.
- La "JANOMATIC B2" utilise de nombreux composants communs aux doseuses pondérales à pesées nettes de notre gamme "JANOMATIC".



"JANOMATIC B2" pour produits granuleux avec bouche d'ensachage étanche Ø260



"JANOMATIC B2 VS" pour produits pulvérulents avec bouche d'ensachage étanche Ø180

PRECISION CADENCE FIABILITE EXPERIENCE

JANODET s.a.s.
34, rue Debordeaux
02200 SOISSONS
FRANCE

Téléphone : +33 (0)3 23 53 02 40
Fax : +33 (0)3 23 74 53 39
Internet : www.janodet.fr
E-mail : contact@janodet.fr

Construction :

- **Cellule de pesage** : Constituée de trois capteurs de flexion IP68 à jauges de contrainte en acier inoxydable. Aucune pièce d'usure, ni de perte de sensibilité dans le temps.
- **Entretien réduit** : La mécanique est conçue pour résister aux environnements les plus difficiles. Tous les mouvements et déplacements sont réduits au minimum et réalisés par des articulations montées sur paliers fonte à billes ou rotules teflonnées.

Principe d'installation :

" JANOMATIC B2 G ou V " pour produits granuleux

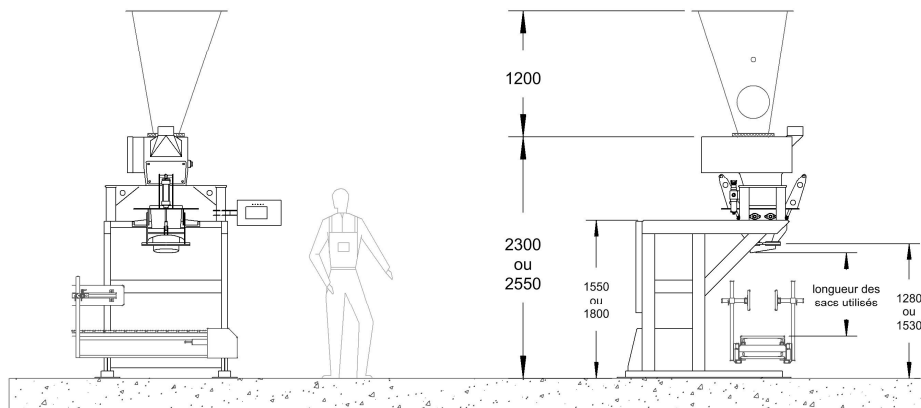

" JANOMATIC B2 VS " pour produits pulvérulents

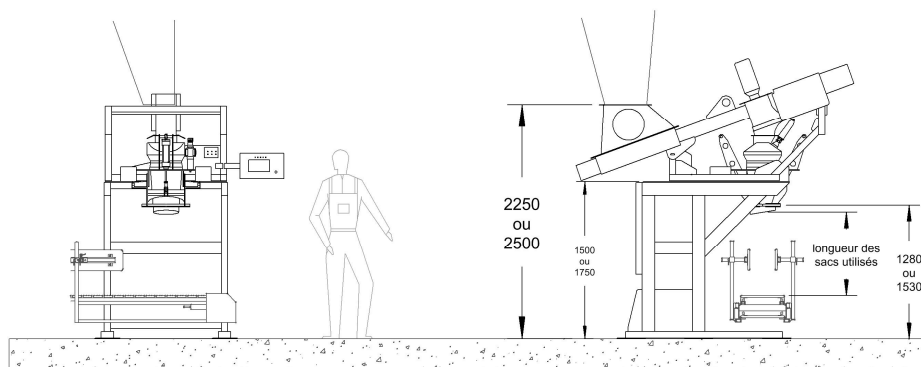

Fonctionnement :

L'opérateur présente son sac sous la bouche d'ensachage, et pilote la fermeture des mâchoires en actionnant simultanément deux palettes. Lorsque le serre-sac est fermé, le cycle dosage est lancé. A la fin du dosage, le sac est lâché automatiquement ou manuellement.

Options principales :

- Pièces en contact direct avec le produit en acier inoxydable.
- Liaison imprimante.
- Liaison RS-485 ou Ethernet pour communication avec automate : protocole MODBUS ou Ethernet MODBUS TCP.

Caractéristiques techniques :

- **Portées standards** : 10 kg à 30 kg - 10 kg à 60.
- **Cadence** : 120 à 450 sacs/heure selon le dispositif d'alimentation, le produit à doser et la valeur des doses.
- **Alimentation pneumatique** : Air comprimé propre et sec à 5 bars, consommation 10 NI/sac (25 NI/sac avec la goulotte gravitaire vibrante).
- **Alimentation électrique** :

Automatisme	: 230 ou 400 VAC monophasé + Terre (120 VA)
Vis d'Archimède	: 400 VAC triphasé + Terre (3 kW)
Couloir vibrant	: 230 VAC monophasé + Terre (0.50 kW)